

模数	m	4
齿数	Z	92
变位系数	X	0
压力角	$\alpha$	20°

技术要求:

1. 成品滚道内注满EP2润滑脂
2. 锻件调质硬度HB229-269, 沟道表面淬火HRC52-58
4. 装配后在轴承端面标志: LYDZ 01-379, 装带位置=S·标记
5. 交货状态轴承注入锂基润滑脂, 并带2个油嘴

3. 孔光洁度  $\nabla 5$

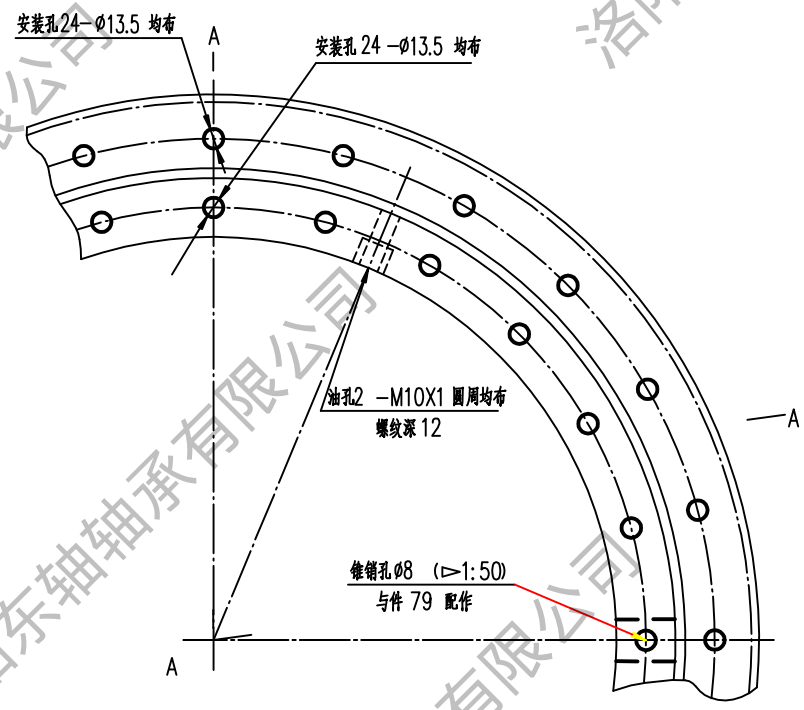

58	第二密封圈	1	耐油橡胶 I-3				
68	密封圈	1	耐油橡胶 I-3				
79	塞子	1	钢 42CrMo-GB/T2033				
19	锥销 $\phi 8 \times 38$ GB/T118	1	钢 42CrMo-GB/T2033				
06	隔离块		尼龙 1010-HG2-869				
04	钢球		钢 GCr15-GB/T18254				
02	内圈	1	钢 42CrMo-GB/T2033				
01	外圈	1	钢 42CrMo-GB/T2033				
件号	名称	数量	材料	单件重量 (kg)	总计重量 (kg)	附注	
						四点接触球 转盘轴承	N° LYDZ 01-379
						精密轴承制造专家	重量(kg): 20 比例: 无
						电话: 13700810892	LYDZC 洛阳东轴轴承有限公司
标记	数量	更改文件号	签字	日期			
设计			工艺会签				
校对			审定				
审核			批准				
标准化审查			日期: 2016.05.12				

图	
校	
底图总号	
底图总号	
签字	日期