

模数	m	5
齿数	Z	103
变位系数	X	0
压力角	$\alpha$	20°

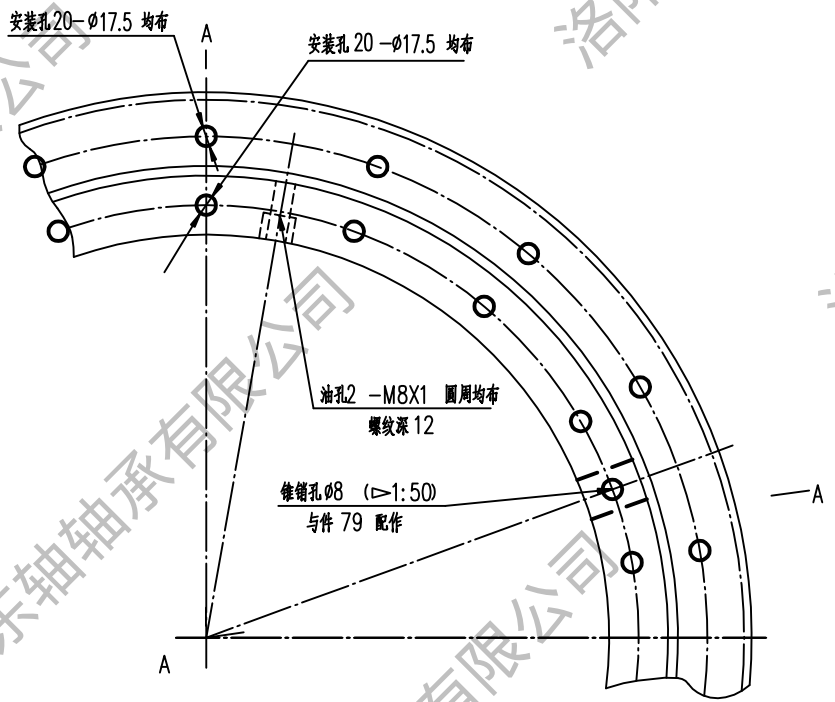
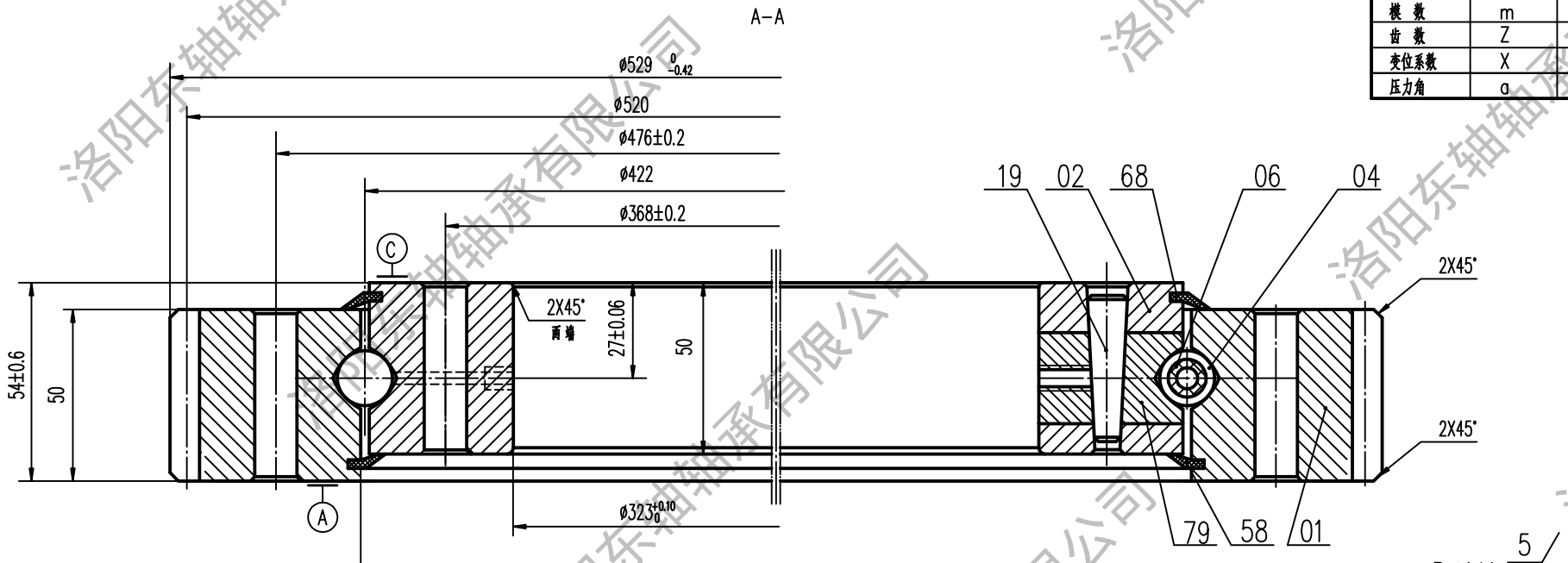

- 技术要求:
1. 成品滚道内注满EP2润滑脂
  2. 锻件调质硬度HB229-269, 沟道表面淬火HRC52-58
  3. 孔光洁度  $\nabla 5$
  4. 装配后在轴承端面标志: LYDZ 01-529, 装带位置用S·标记
  5. 交货状态轴承注入锂基润滑脂, 并带2个油嘴
  6. 轴承使用温度: -25°-80°

件号	名称	数量	材料	单件重量(kg)	总计重量(kg)	附注
58	第二密封圈	1	耐油橡胶 I-3			
68	密封圈	1	耐油橡胶 I-3			
79	塞子	1	钢 42CrMo-GB/T2033			
19	锥销	1	钢 42CrMo-GB/T2033			
06	隔离块		尼龙 1010-HG2-869			
04	钢球		钢 GCr15-GB/T18254			
02	内圈	1	钢 42CrMo-GB/T2033			
01	外圈	1	钢 42CrMo-GB/T2033			

四点接触球 转盘轴承 精密轴承制造专家 电话: 13700810892				单件重量(kg) 重量(kg): 46 比例: 无	
标记 外数 更改文件号 签字 日期				<b>N°LYDZ 01-529</b> <b>LYDZC</b> 洛阳东轴轴承有限公司	
设计 工艺会签 校对 审定 审核 批准 标准化审查 日期: 2013.8.11					

图号	
图名	
底图总号	
底图总号	
签字	日期