

模数	m	5
齿数	Z	99
变位系数	X	0
齿精度		998GK-GB10095
齿顶圆	KM	0.85

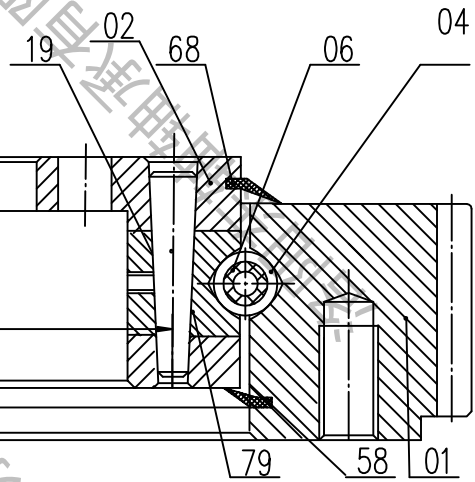

- 技术要求:
1. 成品滚道内注满EP2 润滑脂基脂
  2. 锻件调质硬度HB229-269, 沟道表面淬火HRC52-58
  4. 装配后在轴承端面标志: LYDZ 01-503.3, 装带位置用-S-标记
  5. 交货状态轴承注入锂基润滑脂, 并带2个油嘴
  6. 轴承使用温度: -25~80°

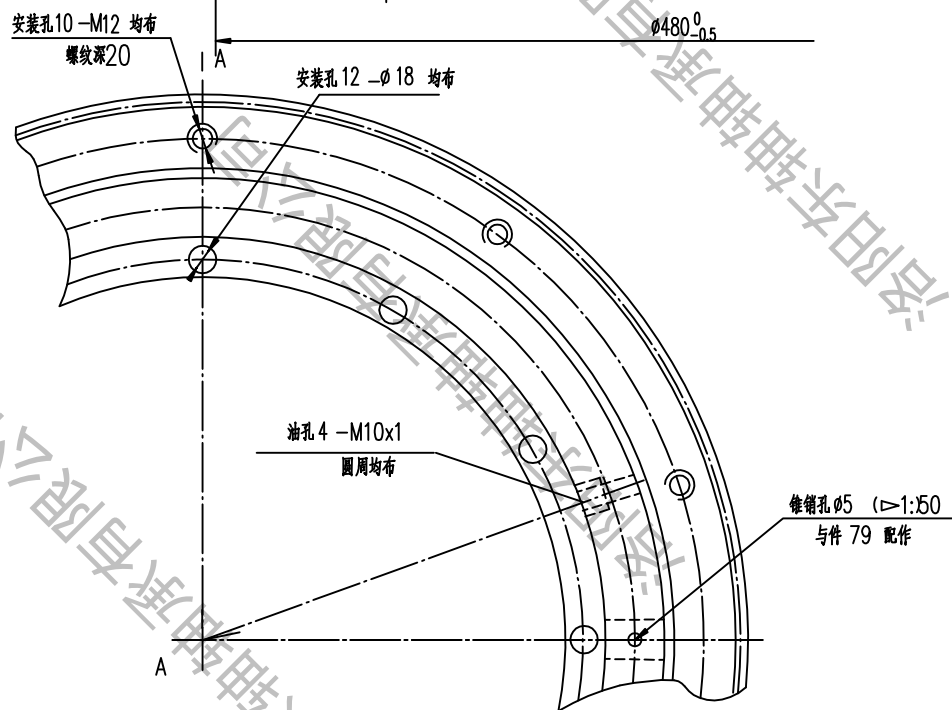

件号	名称	数量	材料	单件重量 (kg)	总计重量 (kg)	附注
58	第二密封圈	1	耐油橡胶 I-3	0.152	0.152	长度 2190
68	密封圈	1	耐油橡胶 I-3	0.145	0.145	长度 2080
79	塞子	1	钢 42CrMo-GB/T2033	0.0818	0.0818	
19	锥销 $\phi 5 \times 45$	1	GB/T118 钢 45-GB/T699	0.013	0.013	标准件
06	隔高块	59	尼龙 1010-HG2-869	0.0012	0.118	
04	钢球 $\phi 19.05$ (3/4in)	59	钢 GCr15-GB/T18254	0.0132	2.95	
02	内圈	1	钢 42CrMo-GB/T2033	5	5	
01	外圈	1	钢 2CrMo-GB/T2033	17	17	

件号				名称		数量	材料	单件重量 (kg)	总计重量 (kg)	附注
				四点接触球 转盘轴承						N°LYDZ 01-503.3
标记/处数				更改文件号		签字		日期		重量(kg): 29 比例: 无
设计				工艺会签		精密轴承制造专家				LYDZC 洛阳东轴轴承有限公司
校对				审定		电话: 13700810892				
审核				批准						
标准化审查				日期: 2015.11.11						

图号	
图名	
图底图总号	
底图总号	
签字	日期