

A-A

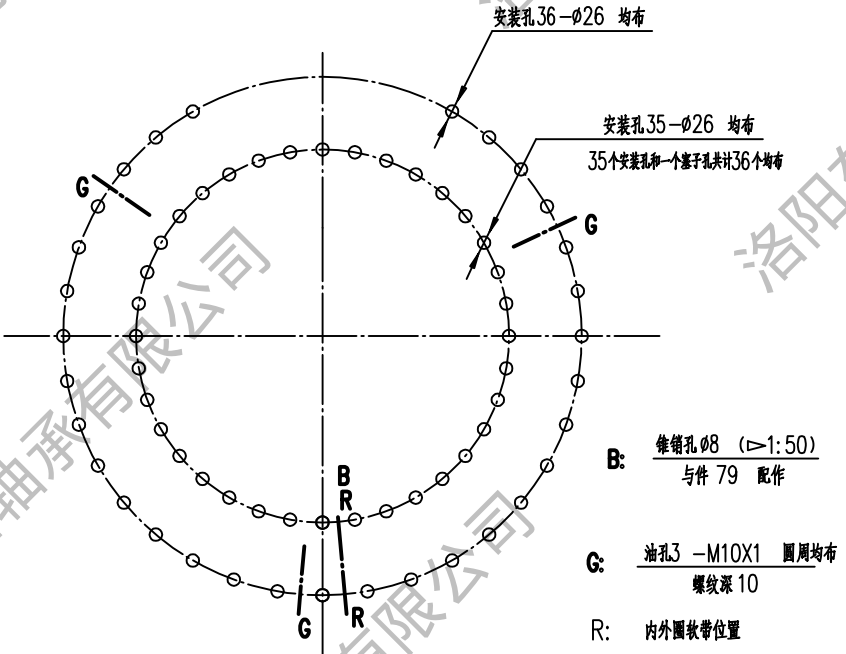
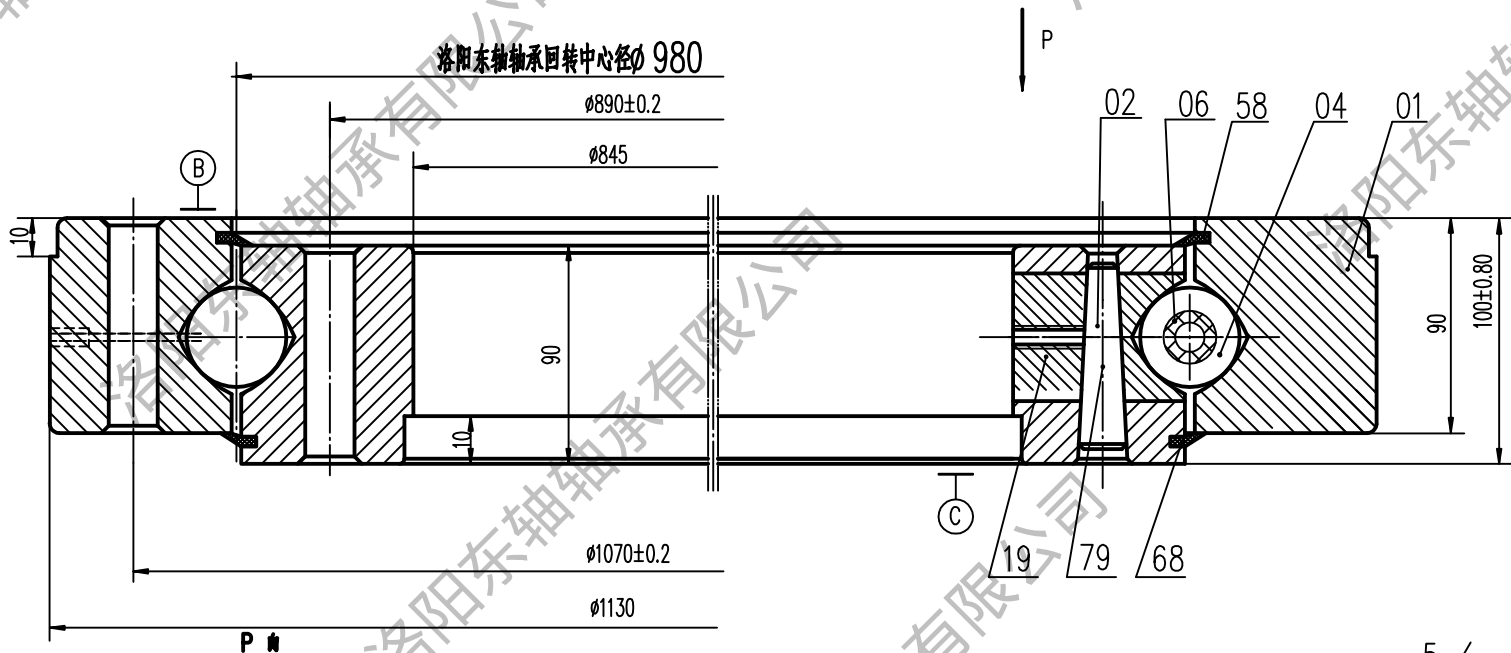

技术要求:

1. 成品滚道内注满EP2润滑脂基脂
2. 锻件调质硬度HB229-269, 沟道表面淬火HRC52-58
3. 孔光洁度 $\nabla 5$
4. $C_a=154KN$; $C_{oa}=870KN$;

件号	名称	数量	材料	单件重量 (kg)	总计重量 (kg)	附注
58	第二密封圈	1	耐油橡胶 I-3			
68	密封圈	1	耐油橡胶 I-3			
79	塞子	1	钢42CrMo-GB/T2033			
19	锥销	1	钢 45-GB/T699			
06	隔离块		尼龙 1010-HG2-869			
04	钢球		钢 GCr15-GB/T18254			
02	内圈	1	钢42CrMo-GB/T2033			
01	外圈	1	钢42CrMo-GB/T2033			

设计/审核/批准				重量		附注	
设计	赵志刚	工艺会签	重量 (kg)	286	比例	无	N° LYDZ 00-1130 LYDZC 洛阳东轴轴承有限公司 电话: 13700810892
校对		审定					
审核		批准					
标准化审查		日期	标准号	2015.10.30			

图号	
图名	
图别	
图号	
图名	
图别	
签字	日期