

模数	m	6
齿数	Z	138
变位系数	X	0
齿精度		998GK-GB10095
齿顶量	KM	0.95

技术要求:

1. 成品滚道内注满EP2润滑脂
2. 锻件调质硬度HB229-269, 沟道表面淬火HRC52-58
4. 装配后在轴承端面标志: LYDZ 01-838.1-L, 装位置用·S·标记
5. 交货状态轴承注入锂基润滑脂, 并带2个油嘴
6. 轴承使用温度: -25~80°

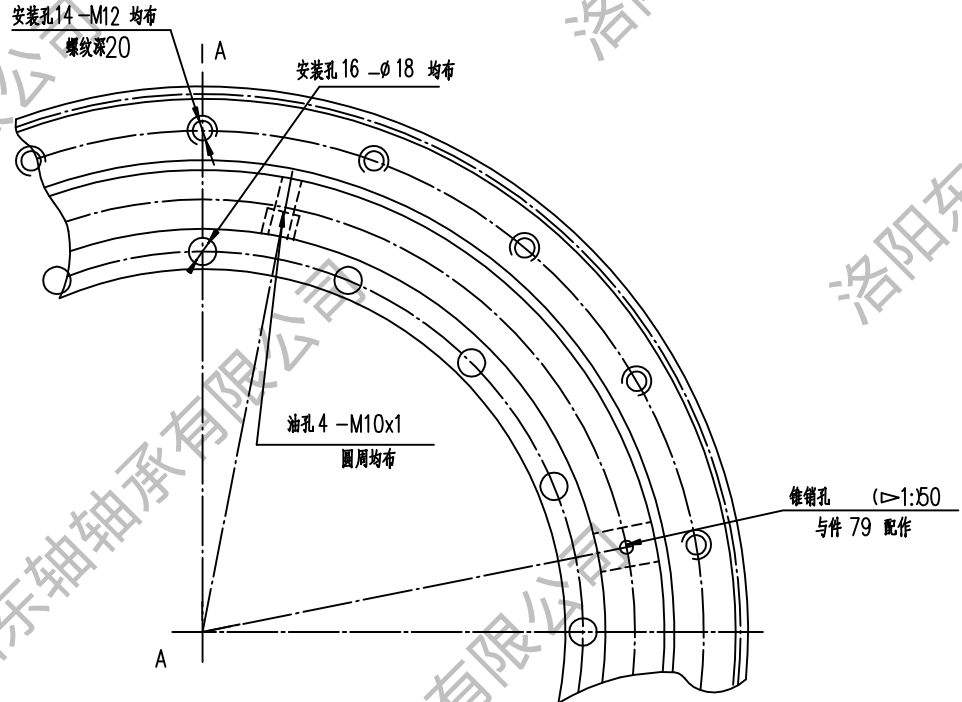

58	第二密封圈	1	耐油橡胶 I-3			
68	密封圈	1	耐油橡胶 I-3			
79	塞子	1	钢 42CrMo-GB/T2033			
19	锥销	1	钢 45-GB/T699			
06	隔离块		尼龙 1010-HG2-869			
04	钢球		钢 GCr15-GB/T18254			
02	内圈	1	钢 42CrMo-GB/T2033			
01	外圈	1	钢 2CrMo-GB/T2033			

件号	名称	数量	材料	单件重量 (kg)	总计重量 (kg)	附注
	四点接触球 转盘轴承					N°LYDZ 01-838.1 重量(kg): 44 比例: 无
设计	工艺会签					<b>LYDZC</b> 精密轴承制造专家 电话: 13700810892 洛阳东轴轴承有限公司
校对	审定					
审核	批准					
标准化审查	日期: 2015.04.20					

图号	
图名	
图底图总号	
底图总号	
签字	日期