

模数	m	8
齿数	Z	148
变位系数	X	0
压力角	$\alpha$	20°
销项量	K	0.85

技术要求:

1. 成品滚道内注满EP2润滑脂
2. 锻件调质硬度HB229-269, 沟道表面淬火HRC52-58
4. 装配后在轴承端面标志: LYDZ 01-1198, 数字位置用-S=标记
5. 交货状态轴承注入锂基润滑脂, 并带2个油嘴

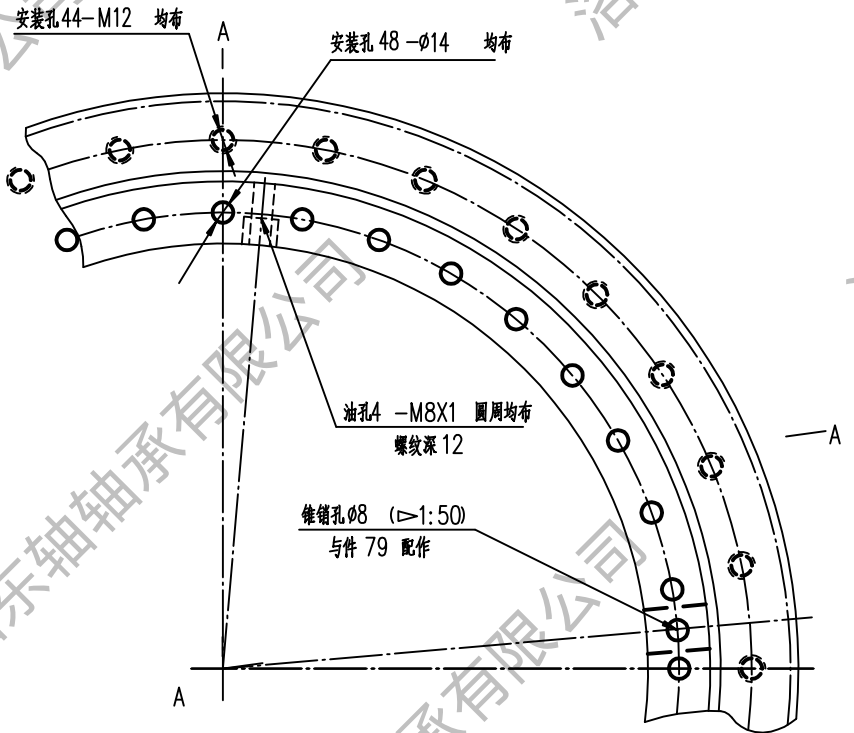

件号	名称	数量	材料	单件重量 (kg)	总计重量 (kg)	附注
58	第二密封圈	1	耐油橡胶 I-3			
68	密封圈	1	耐油橡胶 I-3			
79	滚子	1	钢 42CrMo-GB/T2033			
19	锥销	1	GB/T118 钢 42CrMo-GB/T2033			
06	隔离块		尼龙 1010-HC2-869			
04	钢球		钢 GCr15-GB/T18254			
02	内圈	1	钢 42CrMo-GB/T2033			
01	外圈	1	钢 42CrMo-GB/T2033			
<p style="text-align: center;">四点接触球 转盘轴承</p> <p style="text-align: center;">精密轴承制造专家</p> <p style="text-align: center;">电话: 13700810892</p>				<p style="text-align: center;">N° LYDZ 01-1198</p> <p>重量(kg): 95      比例: 无</p>		
<p>设计: _____ 工艺会签</p> <p>校对: _____ 审定</p> <p>审核: _____ 批准</p> <p>标准化审查: _____ 日期: 2015.10.25</p>				<p style="font-size: 2em; font-weight: bold;">LYDZC</p> <p>洛阳东轴轴承有限公司</p>		

描图	
描校	
底图总号	
底图总号	
签字	日期